

LAMM GmbH

Arbeitsbühnenvermietung

Handy: 0170 / 2086007 • Fax: 09142 / 1056
 www.lamm-treuchtlingen.de • info@buehnen-lamm.de

KT 31/19 Teleskopbühne auf Kette 31m

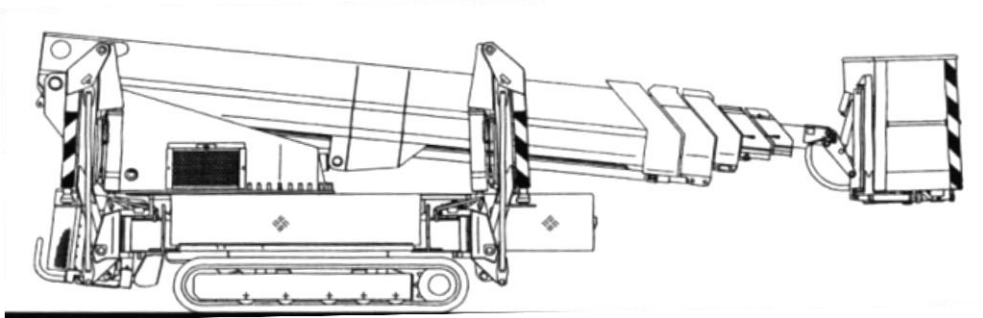

Arbeitshöhe	30,50 m	Nichtmarkierende weiße Ketten.	
Seitliche Reichweite	16,10 –19,00	Schwenkbereich der Bühne	450°
Ladekapazität	200 kg	Korbdrehung / Korbgröße	2 x 45°/1,20 x 0,70m
Länge / Breite / Höhe	7,32/1,45/2,29 m	Korbarm	-60° - + 50°
Antrieb Silent Hatz	230V	Abstütz Breite/Länge	4.60-4.80/5.00 m
Gewicht	5700 kg	Bodenruck in Fahrstellung	ca.1,07 kg / cm ²
Aufstellneigung	25 %		
Steigfähigkeit	45 %		

